



RO淨水器

安裝使用說明書 & 保固卡

「VIP專屬的尊榮服務」

為確保產品使用安全，本公司每年提供乙次
免費到府安檢服務，請來電預約安排



喜特麗國際股份有限公司

免付費服務電話：0800-380999

地址：台中市南屯區工業21路23號 網址：www.e-jtl.com.tw

11202
4WC700040

◆安裝及使用前請詳閱本說明書



目錄

一、產品特色.....	P 1
二、各部名稱.....	P 2
三、安裝方式.....	P 3
四、水龍頭操作及指示燈說明.....	P 6
五、使用注意事項.....	P 8
六、產品規格.....	P 9
七、故障排除.....	P 10
八、產品保固條款.....	P 11
九、產品保固卡.....	P 12

- 1.直立式安裝，節省流理台下方櫥櫃空間，時尚簡約外型，裝潢風格質感加分。
- 2.無儲水桶設計，輕薄美觀，機體體積小，適合多種安裝環境。
- 3.無儲水桶設計，不滋生細菌、避免儲水桶故障，使用更環保。
- 4.內部一體成型無接縫，有效降低漏水風險，安全有保障。
- 5.高效率過濾濾心（PCB濾心+RO膜濾心），淨化水質，飲水最放心。
- 6.濾心更換容易，不需輔助工具，即可輕鬆更換濾心，保養維護最方便。
- 7.雙出水模式，飲用水、洗滌水自由選擇，滿足各式生活用水需求。
- 8.TDS智慧雙出水水龍頭，24小時隨時察看飲水品質。
- 9.濾心更換提醒，依據更換濾心別，顯示提醒燈號，飲水安全不漏接。
- 10.PCB濾心：PP棉+活性炭纖維複合濾心
 - (1)去除泥沙、鐵鏽、懸浮物、餘氯及異味。
 - (2)改善口感、吸附異色、異味。
- 11.RO濾心
 - (1)過濾有機物（三氯甲烷、四氯化碳）、重金屬（砷、鉛、鎘）。
 - (2)一般使用約8000公升時更換濾心，建議依當地水質和使用頻率而定。

二. 各部名稱

三. 安裝方式

(一) 主機

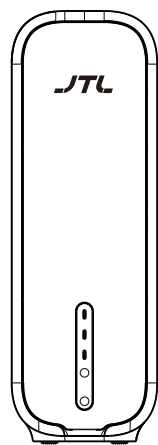

正面圖

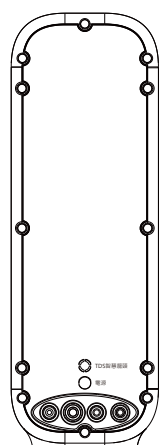

背面圖



管路連接處

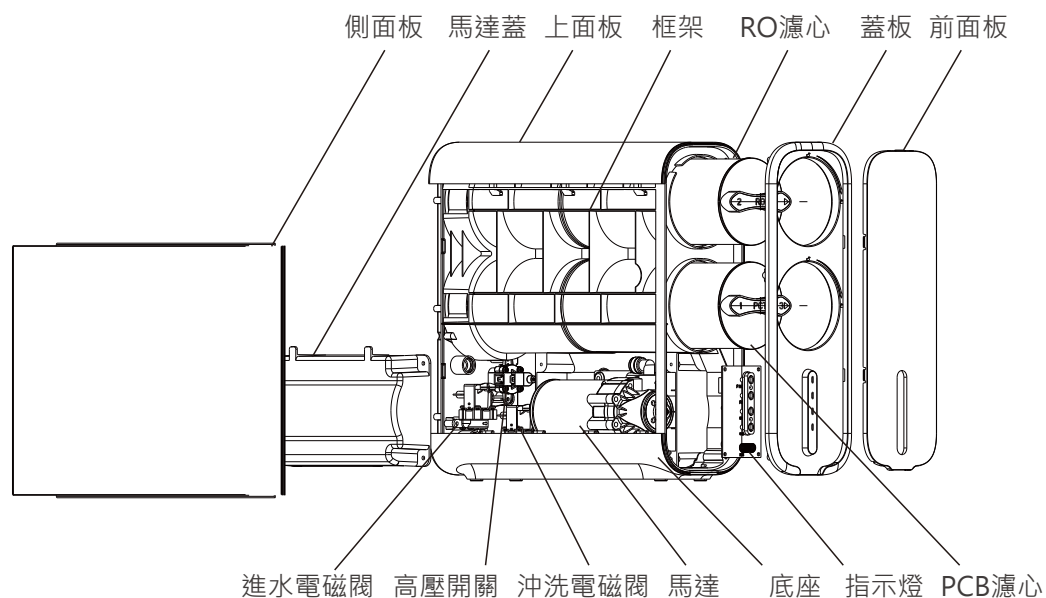

(二) 雙出水水龍頭

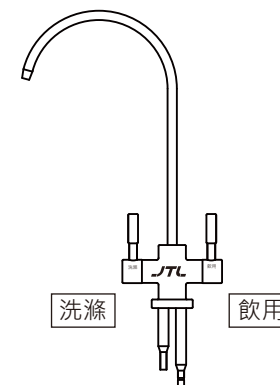

JT-WR28 雙出水水龍頭



JT-WR29 TDS智慧雙出水水龍頭

型號與品名	配件
JT-WR28 RO淨水器 (雙出水水龍頭)	主機1組(含兩支濾心)、雙出水水龍頭1組、說明書1本、進水三通球閥1組、2分PE管5米、3分PE管2米、3分L型插栓1個、2分L型插栓3個、2分快接C夾4個、3分快接C夾3個、保固回函卡、保養記錄卡、變壓器1組、止水膠帶1網、L型龍頭固定座2個、固定座螺絲3個
JT-WR29 RO淨水器 (TDS智慧雙出水水龍頭)	主機1組(含兩支濾心)、TDS智慧雙出水水龍頭1組、說明書1本、進水三通球閥1組、直通接頭2個、2分L型插栓3個、3分L型插栓1個、3分PE管2米、2分PE管5米、2分快接C夾7個、3分快接C夾3個、保固回函卡、保養記錄卡、止水膠帶1網

(一)安裝注意事項

- 1.嚴禁自行安裝，應由專業人員或持有國家證照之技術士來進行安裝，以確保安全。
- 2.請勿使用自來水以外的水源，以確保飲用水品質。
- 3.請勿使用交流電 (110V)以外的電壓，可能造成火災或觸電。
- 4.請勿讓電源線過度扭曲、拉扯或壓上重物而造成破損，易造成火災或觸電。
- 5.請勿在手部潮濕的情況下插、拔插頭。
- 6.請勿自行改裝或拆解主機，若因此衍生產品故障或事故，經鑑定確認後不予理賠。
- 7.維修保養時，請務必拔起電源插頭，避免造成觸電。
- 8.RO淨水器電源線不足，需加裝延長線時，請使用合格單座之延長線(15安培以上)。
- 9.任何接頭於安裝時，皆須纏上止水膠帶，以順時針方向鎖入。
- 10.勿將產品安裝於陽光直射的地方，陽光中的紫外線會破壞塑膠結構，造成提早劣化縮短壽命。
- 11.產品附近無易燃易爆和電氣設備，不易受雨淋。
- 12.安裝前請確認電壓與機型規格是否符合。

(二)確認安裝環境

- 1.量測水源壓力，此機適用水壓為15~43psi (3kg/cm²)，若水壓高於43psi(3kg/cm²)請加裝穩壓閥及水錘吸收器，以防止瞬間高水壓衝擊引起管件爆裂，本淨水器只限用於冷水(4~38°C)，不可接於熱水，以免造成機件損壞。
- 2.需選擇一個排水良好的位置進行安裝，注意排水管是否順暢，不可太長或有逆流情況。

(三)安裝方式

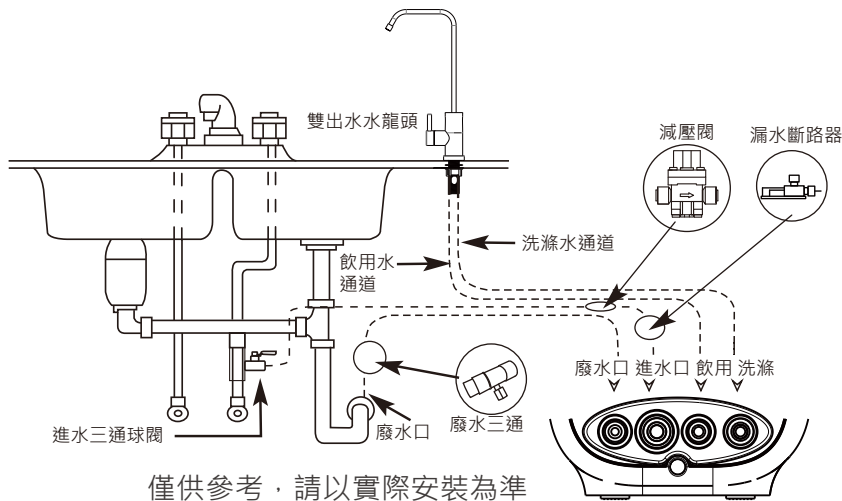

(四)濾心替換方式

- 1.產品出廠時，已安裝的濾心(如圖一所示)
- 2.更換濾心：更換濾心前請關閉水源，關閉進水三通球閥，打開水龍頭洩壓。待產品運行約3至5分鐘，再行切斷電源，後續更換濾心。
 - (1)確認已關閉水源、進水三通球閥及電源。
 - (2)取下前面板，選擇需要更換的濾心，以手逆時針旋轉濾心，請將濾心上“△”對準“☰”時取出濾芯(如圖二所示)，使濾心旋出。
 - (3)取出濾心，使用乾淨布清理機身內部。
 - (4)將新的濾心上“△”對準“☰”順時針旋入濾心，當濾心上“△”對準“☰”時，說明已安裝至正確位置(如圖三所示)。
 - (5)將前面板蓋回。
 - (6)重新連接水源和電源及開啟進水三通球閥，長按「重置」鍵約3秒進入濾心重置模式，再按「重置」鍵選擇已更換的濾心，確認該濾心後，再長按「重置」鍵約3秒鐘完成濾心重置(出現一聲提示音)。
 - (7)長按「沖洗」鍵約3秒，對機器進行沖洗，打開雙出水水龍頭，沖洗約18秒，關閉雙出水水龍頭並同時檢查整機有無漏水情況。

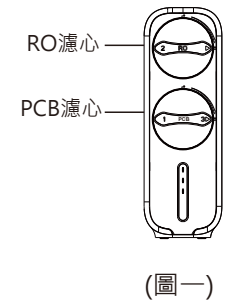

(圖一)

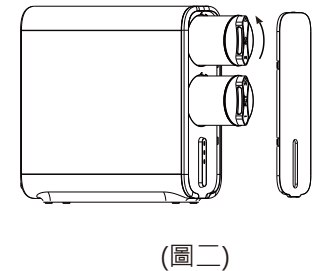

(圖二)

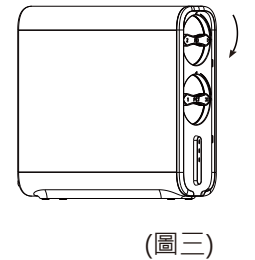

(圖三)

四. 水龍頭操作及指示燈說明

(一)JT-WR28 雙出水龍頭操作：若超過24小時未使用，建議關閉淨水器電源及水源。

(二)水龍頭開關向前(朝向身體側)為開啟水源；水龍頭開關向後(遠離身體側)則為關閉水源。

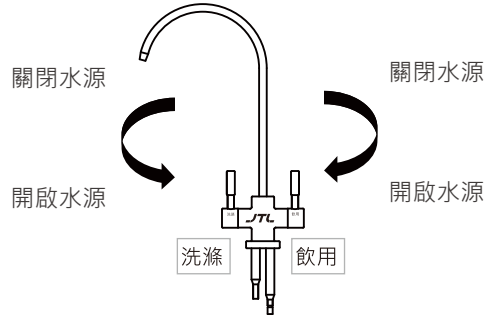

(三)JT-WR29 TDS智慧雙出水水龍頭操作：

- 1.通電後，確認JT-WR29 TDS智慧雙出水水龍頭螢幕亮起，面板出現及RO、PCB濾心亮紅燈條，閃爍後進入正式待機狀態。
- 2.水龍頭操作：面對水龍頭時，參閱圖四所示
 - (1)正中位置：關閉水源，此時整機為待機狀態，面板處10秒後進入待機畫面(全黑)(如圖五所示)；
 - (2)向前(朝向身體側)：則為「飲用水」出水及面板處顯示TDS(Total Dissolved Solids)溶解性總固體值之數值(如圖六所示)；
 - (3)向後(遠離身體側)：則為「洗滌用水」出水。
- 3.濾心更換提醒(如圖七所示)：正常使用狀態下，面板處RO、PCB濾心常亮白燈條；若達更換設定值則RO、PCB該濾心亮紅燈條，並出現10次提示音提醒，直至進行濾心重置後恢復正常顯示。
- 4.試壓：打開水源，接通電源，關閉JT-WR29 TDS智慧雙出水水龍頭，5分鐘後檢查各接頭處是否漏水。
- 5.製水：打開水源，接通電源，產品開始製水，確認產品可正常使用。
- 6.注意事項：若超過24小時未使用，建議關閉淨水器電源及水源。

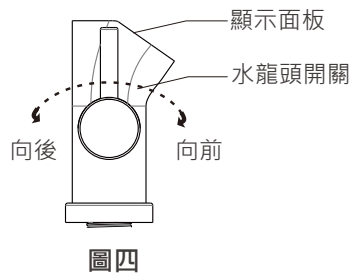

圖四



圖五



圖六



圖七

四. 水龍頭操作及指示燈說明

(四)主機說明

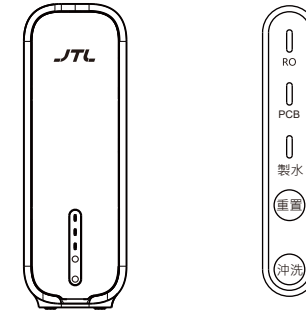

1.RO、PCB：

- (1)一般狀態：RO、PCB濾心燈號，無需更換濾心時，呈現常亮白光燈號。
- (2)提醒更換濾心：當濾心累計使用，剩餘約10%壽命，該濾心呈現閃爍白光；若達設定值限制，該濾心呈現恆亮紅光，並鳴叫10次提示音提醒，直至進行濾心重置後恢復正常顯示。
- (3)濾心指示燈具有斷電記憶功能，當處於閃爍狀態時，若斷電再通電，依然保持原有濾心狀態。

2.製水：製水狀態，指示鍵為閃爍狀態。若系統檢測高壓開關關閉，則進入製水狀態。

3.重置：重置功能係為更換濾心使用，長按「重置」鍵約3秒，進入濾心重置功能，進入重置功能後，再按「重置」鍵選擇預計更換之濾心，選擇對應濾心後，該濾心指示燈閃爍(出現一聲提示音)。若需對該濾心進行重置操作，請長按「重置」鍵約3秒，即可進行濾心重置(出現一聲提示音)，如在10秒內未操作即退出重置功能。

4.沖洗：沖洗鍵係為沖洗濾心使用，通過沖洗濾心可延長濾心使用壽命，若為沖洗狀態，沖洗鍵呈現閃爍狀態。沖洗時機如下

- (1)開機自動沖洗約30秒。
- (2)長按「沖洗鍵」3秒，沖洗約18秒。
- (3)累計製水30分鐘，中間無沖洗，進入待機後則自動沖洗約18秒。
- (4)連續待機超過6小時，中間無沖洗，後續自動沖洗約18秒。
- (5)機器在停止製水時，均會對濾心進行沖洗，沖洗過程中，將會排放廢水，以維護濾心使用最佳狀態，此為正常現象，若有疑慮請洽客服中心。

5.檢修：連續製水60分鐘未達出水標準，則自動停止製水，進入檢修模式(RO處、PCB處及製水處，皆出現閃爍紅光)且出現提示音，每隔半小時出現5聲提示音，需重新通電後，方可退出檢修模式回歸正常模式。

濾心更換週期：濾心在使用一段時間後，將累積各種雜質，影響出水速度。為保持正常出水，應定期更換濾心。在符合本說明書水溫、水壓、水質之限定標準，各濾心建議更換週期如下，實際請依水質和使用頻率而定：

濾心種類	PCB濾心	RO濾心
建議更換週期	8至12個月	12至24個月

- 如出現下列情況建議更換濾心：
 - 出水水質較差，口感下降時。
 - 出水流量明顯減少，檢查濾心是否已堵塞(請先確定不是水溫下降引起的)。
 - 濾心嚴重堵塞，造成淨水器無法製水或洗滌水(飲用水)無法流出。
- 定期更換濾心：為了確保濾心發揮良好過濾效果，達到飲用標準，應更換或清洗濾心。更換濾心時，請由專業且合格之安裝技師進行濾心更換。
- 濾心更換步驟：參閱〈濾心替換方式〉，更換濾心之操作步驟。
- 若電源線損壞時，必須由製造商或其服務人員或具有相關資格的人員加以更換避免危險。
- 維修保養時，請務必拔起電源插頭，避免造成觸電。
- 如發現漏水，立即關閉水源及電源，並通知服務人員派員維修。
- 進水管、排水管請定期檢查是否鬆脫或龜裂的現象，避免有漏水之狀況發生。
- 不合適或異常的水源壓力，會造成漏水狀況發生，此機適用水壓為15~43psi (3kg/cm²)，水壓不足時請加裝加壓馬達，水壓過大時請加裝穩壓閥。
- 使用超過五年之機器，其零件皆已老化，本公司提供免費安檢。

- 電線不得多條纏繞，或多條電源線（使用分接器）共用1個插座。
- 長時間不使用或停水時，請關閉水源及拔起插頭。
- 為保持飲用水品質及設備效能，請依各濾心上所建議的使用公升數，進行更換濾心及零配件請用喜特麗原廠產品，以免造成機台損壞，自行維修或委由第三人保養維修本公司不負保固責任。
- 安裝壁掛機型時應確實以壁掛方式安裝，濾心不可觸碰其他物品，避免造成濾心歪斜導致漏水。

六、產品規格

機型	JT-WR28 RO淨水器 (雙出水水龍頭)	JT-WR29 RO淨水器 (TDS智慧雙出水水龍頭)
額定電壓/頻率	110V~240V/60Hz	110V~240V/60Hz
消耗功率(W)	75	75
機身尺寸(WxDxH)mm	137x419x400	137x419x400
第一道濾心	PCB濾心	PCB濾心
第二道濾心	RO濾心	RO濾心
適用水壓	15~43psi(3kg±0.2kg/cm ²)	15~43psi(3kg±0.2kg/cm ²)
適用溫度	4~38°C	4~38°C

七. 故障排除

故障情形	可能狀況	處理方式
馬達不運轉	無電源	插頭是否確實插上
		插座是否通電
		電壓是否正確
	無水源	水源處的進水球閥是否開啟
是否停水		
	馬達故障	請報服務人員處理
	變壓器故障	請報服務人員處理
馬達運轉造水很慢	濾心太久沒更換	更換濾心，請報服務人員處理
馬達與變壓器都很燙且造水很慢	RO膜阻塞	更換RO濾心，請報服務人員處理
	馬達故障	請報服務人員處理
淨水器未出水或出水量很小	逆止閥故障	請報服務人員處理
	進水球閥是否關閉	打開進水球閥
	停水	等待水源恢復
	濾心太久沒更換	更換濾心，請報服務人員處理
	電源故障	請確認電源是否正常供電
馬達斷斷續續的啟動	水壓太低	水源加壓或更換水源
	停水	等待水源恢復
飲用水出水味道異常	是否長時間未使用產品	請大量出水3~5分鐘
	濾心太久沒更換	更換濾心，請報服務人員處理
運作過程中，出現異常噪音	電源電壓是否正常	確認電源電壓是否正常
	水源供應是否足夠	增加水源進水量或更換水源
	變壓器是否故障	請報服務人員處理
	馬達蓋是否故障	請報服務人員處理

八. 產品保固條款

凡購買本公司品牌或代理產品，均享有自購買日起一年內之產品保固服務，部分自然耗損性零件，如照明燈具類、油杯、油網、電池、濾心等部份，或因下列原因發生不良或損壞則非屬保固範圍：

- 產品安裝於不正確的使用環境，如水壓、瓦斯壓或電壓過大(過小)，部分需進水之產品如：熱水器或飲水機則不得直接使用地下水、溫泉地區等礦物質成份過高之水源(需安裝前置濾心過濾礦物質)。
- 自行安裝或改裝產品者。
- 因地震、雷擊、水災等天然災害或人為疏失。
- 家用產品使用於營業用場所。
- 環境因素造成線路或零件氧化(如空氣中鹽分或硫磺量過高、高溫潮濕、長期曝曬、雨淋等...)。
- 維修零件提供的最低保證為製造後五年，若超過五年，不保證有可供維修的零件進行維修。

本公司保有修改條款之權利

